

# Jiffy® ICE DRILLS

## Jiffy Power Ice Drill OPERATING MANUAL/PARTS GUIDE

Thank You for purchasing a Jiffy Ice Drill. When properly maintained and serviced, we are confident your drill will provide you with many years of trustworthy performance. This manual contains operating and safety instructions for the Jiffy Series Power Ice Drill. To receive the greatest possible performance and satisfaction from your Jiffy Power Ice Drill, and to reduce the risk of injury, it is important that you read and understand the assembly, operating, maintenance, and safety instructions before using your Jiffy Power Ice Drill. Contact Feldmann Engineering if you do not understand any of the instructions in this manual.

As with any power tool, safety precautions must be observed with the Jiffy Power Ice Drill to reduce the risk of personal injury. Careless or improper use may cause serious injury and/or damage to your Jiffy Power Ice Drill.



<u>INDEX</u>	<u>PAGE</u>
General Information .....	1
Warranty.....	1
Important Safety Precautions .....	2
Pre-Use Procedure .....	2
Assembly of Drill.....	3
Oil & Fuel Recommendations.....	3
To Mix Oil & Gasoline, Fuel Mix Chart....	3
Fueling.....	3
Check Before Starting Your Drill.....	3
Starting Instructions.....	4
Operating/Stopping Instructions.....	4
Maintenance and Adjustments.....	4
Service & Repair Information.....	4
Diagram of 2500 Series Parts List.....	5
Diagram of 3500 Series Parts List.....	6

Model # \_\_\_\_\_

Purchased at \_\_\_\_\_

Date Purchased \_\_\_\_\_

Serial # \_\_\_\_\_

Drill Size \_\_\_\_\_

Please complete Owner  
Registration Card or register  
online at [www.jiffyonice.com](http://www.jiffyonice.com)

**MANUFACTURER'S One Year Limited Warranty**  
(30 days for Commercial and/or Rental Use)

**FOR WARRANTY SERVICE – DO NOT RETURN YOUR DRILL TO THE RETAILER YOU PURCHASED IT FROM. CALL THE JIFFY® CUSTOMER SERVICE NUMBER AT 800-344-0712, MONDAY – FRIDAY FROM 7:00 AM TO 4:30 PM CST, FOR A RETURN AUTHORIZATION NUMBER AND INSTRUCTIONS.**

**THE USE OF A 40-1 GASOLINE TO OIL MIXTURE IS REQUIRED FOR USE IN THIS ENGINE. USE OF ANY OTHER MIXTURE RATIO MAY DAMAGE YOUR ENGINE AND VOID THE WARRANTY. THE USE OF GENUINE JIFFY® OIL IS RECOMMENDED.**

Feldmann Engineering & Manufacturing Co., Inc. warrants the Jiffy Power Ice Drill to be made of first quality materials and workmanship and will, at its option, repair or replace any drill part thereof found to be defective in such materials and workmanship if returned to the factory, prepaid within one year from the date of purchase by the original purchaser. **To obtain warranty service or replacement instructions, you must have prior approval before shipping package by calling our customer service department at 800-344-0712 for a return authorization number.** Inbound and outbound transportation charges are paid by the purchaser. Feldmann Engineering assumes no responsibility for damage caused by misuse, careless handling, or where repairs were made or attempted by an unauthorized person. For replacement parts, call 800-344-0712, Monday – Friday from 7:00 am to 4:30 pm CST, or go online to [www.jiffyonice.com](http://www.jiffyonice.com).

**Manufactured by:**  
FELDMANN ENGINEERING & MANUFACTURING CO., INC.  
520 Forest Avenue  
Sheboygan Falls WI 53085

**Phone:** 800-344-0712 Monday – Friday from 7:00pm – 4:30pm CST  
**FAX:** 920-467-6169

**E-mail:** [admin@jiffyonice.com](mailto:admin@jiffyonice.com)  
**Website:** [www.jiffyonice.com](http://www.jiffyonice.com)

**Other products include:** TurfVent™ Lawn Aeration Equipment, BADGER™ Earth Augers

Form #WM4055 (07/10)

## IMPORTANT SAFETY PRECAUTIONS

Please read this manual carefully. Operate your equipment according to the safety instructions and recommendations found throughout this manual. Anyone who uses this equipment must read and fully understand the instructions and be familiar with its operation.



**This symbol points out important safety instructions which if not followed could endanger your personal safety. Read and follow all instructions in this manual before attempting to operate this equipment.**

### CAUTION

CAUTION INDICATES YOU CAN OR YOUR EQUIPMENT CAN BE HURT IF THE SAFETY INSTRUCTIONS THAT FOLLOW THIS SIGNAL WORD ARE NOT OBEYED.

### IMPORTANT

INDICATES HELPFUL INFORMATION FOR PROPER ASSEMBLY, OPERATION, OR MAINTENANCE OF YOUR EQUIPMENT.

### WARNING

#### CALIFORNIA PROPOSITION 65 WARNING

ENGINE EXHAUST FROM THIS PRODUCT CONTAINS CHEMICALS KNOWN TO THE STATE OF CALIFORNIA TO CAUSE CANCER, BIRTH DEFECTS, OR OTHER REPRODUCTIVE HARM.

To receive the greatest possible performance and satisfaction from your Jiffy Power Ice Drill, and to reduce the risk of injury, it is important that you read and understand the assembly, operating, maintenance, and safety instructions before using your Jiffy Power Ice Drill. Contact Feldmann Engineering if you do not understand any of the instructions in this manual.

Your Jiffy Power Ice Drill is designed and manufactured to provide safe and dependable operation, provided it is operated in accordance with the following safety precautions.

Preventing accidents is the responsibility of every power equipment operator. The safety precautions identified in this manual must be fully understood and followed by every operator of this Jiffy Power Ice Drill. Review the safety precautions frequently and never take chances.

Take the time to become familiar with your Jiffy Power Ice Drill and its components, then operate it in a safe manner. Study the appropriate sections of this manual for the description of the controls and function of your Jiffy Power Ice Drill. Teach the safety precautions to all persons who use your Jiffy Power Ice Drill.

 Avoid mishandling and abuse of your Jiffy Power Ice Drill. Handle it with care, as any rough treatment can cause damage to your Jiffy Power Ice Drill or it can cause a malfunction.

 Should the engine stop while drilling, do not attempt to restart it while the drill bit is in the hole.

 Never attempt to adjust or repair your Jiffy Power Ice Drill while the engine is running. Avoid possible injury from moving parts by first stopping the engine.

 Never modify your Jiffy Power Ice Drill in any way. Only Jiffy ice drills and accessories supplied by Feldmann Engineering or expressly approved by Feldmann Engineering for use with your Jiffy Power Ice Drill are authorized for connection and use. The use of non-Jiffy or unauthorized components may cause damage or injury.

 Check the tightness of screws, nuts, and bolts at regular intervals and re-tighten if necessary.

 Do not wear loose clothing while operating your Jiffy Power Ice Drill and keep all clothes and parts of the body (hands, feet, etc.) clear of the rotating ice drill assembly to avoid being drawn into the boring drill.

 By wearing cleated or spiked shoes, or ice creepers when using your Jiffy Power Ice Drill, you will find it easier to control the rotational torque as you drill holes in the ice.

 Do not allow children to operate your Jiffy Power Ice Drill at any time. Do not allow adults to operate your Jiffy Power Ice Drill without proper operational instructions, including all safety precautions.

 Do not lend or rent your Jiffy Power Ice Drill without providing the owner's manual. Be sure that anyone who uses your Jiffy Power Ice Drill understands the information contained in this manual.

 Give your complete and undivided attention to the proper operation of your Jiffy Power Ice Drill. To operate it properly, you must be in good physical condition and mental health and not under the influence of any substance (alcohol, drugs, etc.) which might impair vision, dexterity, or judgment.

 Using your Jiffy Power Ice Drill may be strenuous. If you have any condition that may be aggravated by strenuous activity, check with your doctor before operating your Jiffy Power Ice Drill.

 Do not operate it when you are fatigued. Tiredness may result in loss of control of your Jiffy Power Ice Drill.

 Do not carry your Jiffy Power Ice Drill or leave it unattended while the engine is running.

 When transporting your Jiffy Power Ice Drill in a vehicle, properly secure it to prevent turnover, spillage and damage.

 Gasoline is flammable and caution must be used when handling or storing it.

 Do not fill the fuel tank while your Jiffy Power Ice Drill is running, if the engine is hot, or when your Jiffy Power Ice Drill is in an enclosed area.

 Always fill the fuel tank outdoors.

## PRE-USE PROCEDURE

Before using your Jiffy Power Ice Drill to drill holes in ice, follow this procedure to prepare for proper and correct use.

- Find, read, and understand the Jiffy operating/parts manual.
- Assemble the components of your Jiffy Power Ice Drill as indicated in the Assembly of Drill section of this manual.
- Mix **FRESH WINTER BLEND** fuel, in a well ventilated outdoor area as directed in the To Mix Oil and Gasoline, Fuel Mix Chart section of this manual. Put some fuel into the tank, but no more than a quarter of a tankful.
- Re-read and follow the Starting Instructions section of this manual.
- After allowing the Jiffy Power Ice Drill's engine to idle for a minute or so, turn it off as indicated in the Stopping Instructions section of this manual. Drain the remaining gasoline from the fuel tank back into your pre-mix gas can. Re-start your Jiffy Power Ice Drill and allow it to run until the fuel is gone. Your Jiffy Power Ice Drill is now ready for transporting or storage.
- If the engine does not run satisfactorily, or if you feel it needs an adjustment of some kind, contact Feldmann Engineering for the proper repair information. Do not attempt to adjust the engine operation yourself, only an authorized service person may make adjustments to your Jiffy Power Ice Drill's engine without invalidating the unit warranty.

- DO NOT RETURN your Jiffy Power Ice Drill TO THE RETAILER THAT SOLD IT TO YOU. THEY MAY NOT BE AUTHORIZED TO PROVIDE REPAIRS OR WARRANTY REPLACEMENT. If you have any questions concerning service, contact Feldmann Engineering as indicated in the Service & Repair Information section of this manual.

**ASSEMBLY AND DISASSEMBLY OF DRILL AND POWERHEAD**

**Jiffy E-Z Connect™ Collar**

Connect drill assembly to powerhead by sliding E-Z Connect™ Collar down and pulling clevis pin out. Then slide drill assembly onto output shaft. Reinsert clevis pin through drill assembly and output shaft, then slide E-Z Connect™ Collar up and twist collar slightly to lock pin in place.

**Note: Do not remove clevis pin from collar tether.**

**OIL & FUEL RECOMMENDATIONS**

**IMPORTANT NOTE:** A 40-1 MIXTURE OF **FRESH WINTER BLEND** GAS AND HIGH QUALITY 2-CYCLE OIL IS NEEDED TO RUN THIS ENGINE. NEVER RUN ON STRAIGHT GAS, OR ANY MIXTURE OTHER THAN 40-1 AS SERIOUS ENGINE DAMAGE WILL RESULT AND VOID ALL WARRANTY OF YOUR ENGINE.

TO OPERATE YOUR DRILL, YOU WILL NEED THE FOLLOWING:

CLEAN, HIGH QUALITY 2 CYCLE OIL. (DO NOT USE MULTI-VISCOSITY OILS). USE OF **JIFFY®** SPECIALLY FORMULATED 2-CYCLE OIL IS RECOMMENDED.

CLEAN, FRESH, **WINTER BLEND**, UNLEADED REGULAR FUEL ONLY.

**NOTE:** DO NOT USE LEADED FUEL.

FUEL MUST BE FRESH AND CLEAN. NEVER USE FUEL LEFT OVER FROM LAST SEASON OR STORED FOR LONG PERIODS. DO NOT USE FUEL CONTAINING METHANOL (WOOD ALCOHOL). **DO NOT USE SUMMER BLEND FUEL.**

**NOTE:** THE USE OF ALTERNATIVE FUELS SUCH AS E85 OR E20 ARE NOT RECOMMENDED FOR USE IN JIFFY ICE DRILLS. ALTERNATIVE FUELS WITH HIGH ALCOHOL CONTENT CAN CAUSE HARD STARTING, POOR PERFORMANCE, AND INTERNAL ENGINE DAMAGE. NEVER MIX OR STORE GASOLINE/OIL MIXTURE INDOORS OR IN ENCLOSED, POORLY VENTILATED ENCLOSURES, WHERE FUEL FUMES MAY REACH AN OPEN FLAME, SPARK OR PILOT LIGHT AS ON A FURNACE, WATER HEATER, CLOTHES DRYER, ETC.

DAMAGE AND/OR PERFORMANCE PROBLEMS THAT WILL OCCUR FROM USE OF FUELS, OTHER THAN THOSE LISTED IN THE MANUAL WILL NOT BE CONSIDERED WARRANTY.

**TO MIX OIL AND GASOLINE**

- Mix a **FRESH WINTER BLEND** gasoline and **JIFFY®** two-cycle engine oil in an approved, clean, safety-type container. Inferior quality gasoline or oil may damage the engine, sealing rings, fuel lines or fuel tank.
- Add recommended oil to gasoline per FUEL MIX CHART. DO NOT MIX DIRECTLY IN ENGINE FUEL TANK. Pour oil into container first then add gasoline.
- Securely screw cap on container and shake vigorously. Once mixed, oil and gasoline should not separate.

<b>FUEL MIX CHART MIXTURE 40:1</b>			
<b>U.S.</b>		<b>METRIC</b>	
<b>Gas</b>	<b>Oil To Be Added</b>	<b>Petrol</b>	<b>Oil To Be Added</b>
1 Gal.	3.2 oz.	4 Liters	100 ml

**FUELING**

- Gasoline vapor pressure may build up inside gas tank of a two cycle engine depending on weather conditions, venting system of the tank, and the fuel used. To reduce the risk of injury from escaping gas fumes and vapor, remove the gas cap on your drill slowly to release pressure build-up.
- Fill fuel tank with fuel mixture specified in the preceding "Oil and Fuel Recommendations".

**! NEVER FILL FUEL TANK INDOORS, WHILE ENGINE IS RUNNING, OR WHILE ENGINE IS HOT.**

**! NEVER FILL FUEL TANK COMPLETELY. FILL TANK TO ½ INCH BELOW BOTTOM OF FILLER NECK TO PROVIDE SPACE FOR FUEL EXPANSION. WIPE ANY FUEL SPILLAGE FROM ENGINE AND EQUIPMENT BEFORE STARTING ENGINE.**

**CHECK THE FOLLOWING BEFORE STARTING YOUR DRILL**

- Be sure spark plug wire is ATTACHED to spark plug.
- Be sure ignition switch is in the ON Position.
- Inspect the machine for proper condition and operation, paying special attention to the throttle control assembly, on/off switch, and drilling assembly.

**! TO REDUCE THE RISK OF INJURY FROM THE TURNING DRILL ASSEMBLY OR FROM REACTIVE FORCES, THE THROTTLE ASSEMBLY AND RELATED MECHANISM MUST MOVE FREELY AND RETURN IMMEDIATELY TO THE IDLE POSITION WHEN RELEASED.**

**! NEVER OPERATE YOUR DRILL IF IT HAS BEEN DAMAGED, IMPROPERLY ADJUSTED OR NOT COMPLETELY AND SECURELY ASSEMBLED.**

**! NEVER RUN ENGINE INDOORS OR IN ENCLOSED, POORLY VENTILATED AREAS. ENGINE EXHAUST CONTAINS CARBON MONOXIDE, AN ODORLESS AND DEADLY GAS.**

**! TO REDUCE THE RISK OF INJURY FROM REACTIVE FORCES, THE OPERATOR MUST HAVE A FIRM GRIP ON THE MACHINE AND A GOOD FOOTHOLD BEFORE STARTING THE DRILL AND OPENING THE THROTTLE.**

**! KEEP HANDS, FEET, HAIR AND LOOSE CLOTHING AWAY FROM ANY MOVING PARTS ON ENGINE AND EQUIPMENT.**

**! WARNING – TEMPERATURE OF MUFFLER AND NEARBY AREAS MAY EXCEED 150° F (65° C) AVOID THESE AREAS TO AVOID BURNS OR OTHER INJURY.**

## **STARTING-OPERATION-STOPPING INSTRUCTIONS**

**COLD STARTING PROCEDURE:** Starting engine for the first time or after engine has cooled off or after running out of fuel.

**Mix one gallon of fresh Winter Blend regular gasoline with one container of Jiffy 2-cycle oil. Use this fuel blend to fill tank to ¾ full.**

1. Press primer bulb until gas (return) line is free of bubbles. **(5-10 Primes)**
2. Move rocker switch to **ON** or **(I)** position.
3. Move choke lever to **FULL CHOKE** or **(IV)** position. (operator's left)
4. Depress throttle control with left hand and grasp the starter handle in your right hand.
5. Slowly pull starter handle until you feel resistance from engine, **then pull vigorously with short quick pulls.**
6. Without releasing the starter handle or the throttle control, let handle return to original position and repeat step 5.
7. If engine doesn't start after 5-6 pulls, press the primer bulb 5-10 times and repeat with steps 5-6.
8. After engine starts running, move choke lever to **HALF CHOKE** position until engine runs smoothly. **Leave in half choke position in extremely cold weather.**
9. Move choke lever to **RUN** or **(III)** position as the engine warms up. (Operator's right)
- 10 To stop engine, push rocker switch to OFF or (O) position.
- 11 **When starting new unit, run engine for 15-30 minutes at ¾ throttle.**

**SPECIAL NOTE:** If the engine does not start due to extremely cold temperatures, move unit to warm environment, remove spark plug and wipe off excess fuel, replace spark plug and repeat steps 1 thru 9.

**Please view starting video on Jiffy web-site  
[WWW.jiffyonice.com](http://WWW.jiffyonice.com)**

**NOTE:** To minimize water splash, back-off throttle when the drill breaks thru ice, then raise drill slowly.

**NOTE:** The clutch slips when the drill is overloaded, when this happens, raise complete unit slightly to ease load.

**NOTE:** Remove blade protector from drill assembly prior to drilling. Reinstall when drilling is complete.

**NOTE:** If drilling additional holes, carry unit in upright position **by handles only**, to next location and proceed with normal starting and operating instructions.

12. When all holes have been drilled, lay unit down, resting on wing handles. Disconnect drill assembly from powerhead by sliding E-Z Connect™ Collar down and pulling clevis pin from drill assembly. Do not remove pin from collar tether. Slip drill assembly off of engine output shaft, then re-insert clevis into drill assembly and slide E-Z Connect™ Collar up to cover clevis pin.
13. Position powerhead with the filler neck of the fuel tank in the upper-most position to prevent fuel spillage.
14. Reattach blade protector to drill assembly to prevent damage to the blade teeth and point.

## **TRANSPORTING AND STORAGE**

1. Disconnect spark plug wire from spark plug and keep it away from spark plug.
2. Make sure all fuel is drained from fuel tank, and fuel cap is screwed on tight.
3. Always transport and store powerhead in an upright position and make sure powerhead and drill assembly are properly anchored to prevent damage.
4. Never store powerhead with fuel in tank indoors or in enclosed, poorly ventilated enclosures where fuel fumes may reach an open flame, spark or pilot light as on a furnace, water heater, clothes dryer, etc.

## **MAINTENANCE AND ADJUSTMENTS**

Check SPARK PLUG, periodically.

1. Before removing plug, wipe dirt and debris from spark plug base.
2. Remove and inspect spark plug for carbon build up.
3. Replace spark plug if electrodes are pitted, burned, or porcelain is cracked. For replacement use: Autolite® 2976, Torch L8RTC, or equivalent.
4. Check electrode gap with wire feeler gauge and set gap at .024 if necessary.
5. Install spark plug in engine and tighten securely.

## **REPLACEMENT BLADE**

Improper cutting may be due to dull or damaged drill teeth or drill point. Maintain sharp blade teeth and point. Preserve the original factory cutting angles when sharpening your drill. File blade teeth and use a disk sander to sharpen the point. Only genuine Jiffy® blade teeth are to be used.

## **AIR FILTER**

The engine has an air cleaner which helps prevent premature engine wear and failure. Never run an engine without a complete, clean air filter properly installed. Service or replace air filter every 3 months or after 20 hours of operation. Clean filter daily in extreme dusty conditions.

### **Servicing Foam Filter:**

1. Remove filter cover.
2. Wash in warm water with mild soap until dirt and debris are removed. Press filter when washing - do not twist.
3. Rinse thoroughly until water is clear.
4. Wrap in a clean cloth and press, do not twist, until completely dry.
5. Saturate with clean engine oil and press, do not twist, to distribute oil.
6. Remove excess oil.
7. Attach filter and cover to the engine.

## **SERVICE & REPAIR INFORMATION**

**BLADE TEETH REPLACEMENT INSTRUCTIONS** – When replacing blade teeth, the beveled edge of teeth and the head of the capscrews should face the ice. The stamped part number on the teeth should face away from the ice, as shown in the diagram. Use two 7/16" wrenches to remove the capscrews and to retighten after replacement.

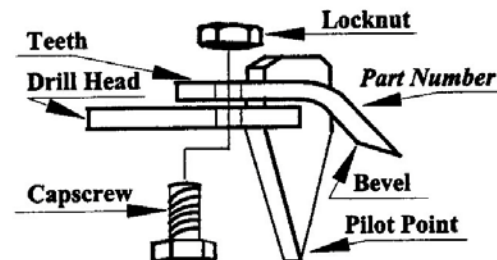

**⚠ CAUTION – THE BLADE TEETH ARE SHARP AND SHOULD BE HANDLED CAREFULLY TO AVOID FLESH CUTS OR INJURY.**

**⚠ ENGINE SPEED – NEVER TAMPER WITH ENGINE GOVERNOR, OVERSPEEDING THE ENGINE CAN BE DANGEROUS AND MAY CAUSE PERSONAL INJURY OR DAMAGE TO UNIT.**

**TAMPERING WITH ENGINE GOVERNOR WILL VOID ENGINE WARRANTY.**

IF ENGINE IS NOT TO BE USED FOR 30 DAYS OR MORE, PREPARE AS FOLLOWS:

**FUEL SYSTEM** – To avoid stale fuel and carburetor problems, treat fuel with fuel stabilizer.

1. Add fuel stabilizer according to manufacture's instructions.
2. Run engine at least 10 minutes after adding stabilizer to allow it to reach the carburetor.

For **engine** adjustments, repairs or warranty service not covered in this manual, visit our web site at [www.jiffyonice.com](http://www.jiffyonice.com) or call 800-344-0712. When requesting warranty service, Jiffy® ice drill proof of purchase establishes the date of sale and the start of the warranty period.

## 2500 SERIES PARTS LIST

Includes Model 75 ArcticBlast, Model SD60i, Model 76 White Lightning,  
Model 77 Legend Lightning XT, and Model 79 Stealth STX

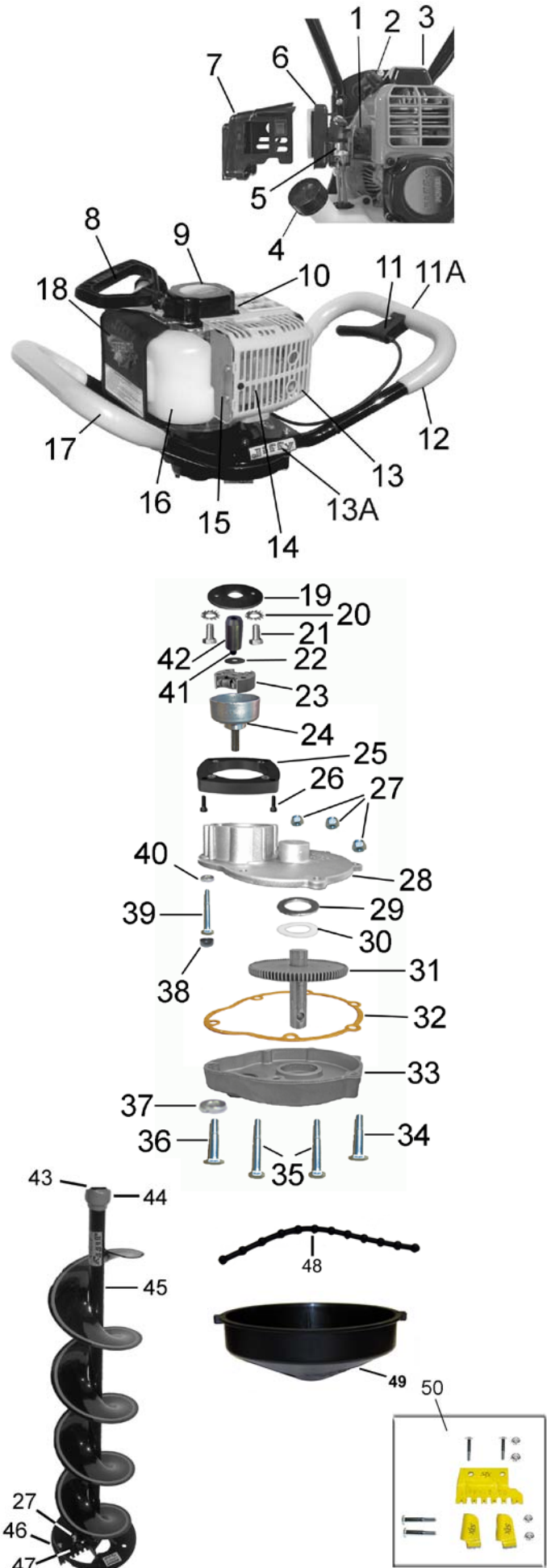

REF. #	PART #	DESCRIPTION	#USED
1	4332	Carburetor Adaptor Kit	1
2	4002	Spark Plug	1
3	4280-A	Spark Plug Cover for Model 75, 60, 76, 77	1
"	4280-S	Spark Plug Cover for Model 79	1
4	4196	Fuel Cap	1
5	4082	Carburetor	1
6	4084	Choke Lever/Air Filter Assembly	1
7	4083	Carburetor Cover with Switch	1
8	4180	Mitten Grip Recoil Handle	1
9	4057-S	Recoil Assembly	1
10	4300-A	Recoil Gasket	1
11	4048	Throttle Assembly	1
11A	4169	Machine Screw	1
"	4170	Machine Screw for Cushion Handle	1
12	4124	Cushion Wing Handle (throttle side)	1
"	4054	Non-cushion Wing Handle (throttle side)	1
13	4075-B1	Black Cylinder Cover (Model 77)	1
"	4075-W1	White Cylinder Cover (Model 60, 75, 76)	1
"	4075-Y1	Yellow Cylinder Cover (Model 79)	1
13A	3908	Handle Plate	2
14	4299-A	Muffler	1
15	4298-A	Muffler Gasket	1
16	4080	Fuel Tank	1
17	3256	Cushion Wing Handle	1
"	2783	Non-cushion Wing Handle	1
18	4069	Jiffy Billboard	1
19	3976	Pillar Support Plate	1
20	4051	Lock Washer	2
21	4052	Hex Capscrew	2
22	2768	Clutch Washer	1
23	2383	Clutch Driver	1
24	3681	Clutch Drum & Pinion Gear Assembly	1
25	3973	Engine Adaptor	1
26	4053	Sockethead Capscrew	4
27	2336	Locknut	7
28	2893	Upper Gear Case Assembly	1
29	1670	Flat Washer	1
30	3634	Teflon® Washer	1
31	1645	Main Gear & Shaft Assembly	1
32	1637	Gear Case Gasket	1
33	2894	Lower Gear Case Assembly	1
34	1683	Hex Capscrew	1
35	3351	Hex Capscrew	4
36	1684	Hex Capscrew	1
37	1688	Lock Washer	1
38	2704	Vinyl Cap	2
39	1997	Hex Capscrew	4
40	1119	Lock Washer	4
41	4049	Set Screw	1
42	3975	Clutch Pillar	1
43	3972	Clevis Pin	1
44	3971	E-Z Connect™ Collar	1
45	3730-XT	6" XT Drill Assembly	1
"	3731	8" Standard Drill Assembly	1
"	3731-XT	8" XT Drill Assembly	1
"	3732	9" Standard Drill Assembly	1
"	3732-XT	9" XT Drill Assembly	1
46	2355	Hex Capscrew	2
47	3536	6" Ripper™ Blade	1
"	3538	8" Ripper™ Blade	1
"	3539	9" Ripper™ Blade	1
48	1866	Blade Protector Strap	1
49	3301	6" Blade Protector - Yellow	1
"	2120	8" Blade Protector - Black	1
"	2121	9" Blade Protector - Black	1
"	4038	8" Easy Snap™ Blade Protector - Yellow	1
"	4039	9" Easy Snap™ Blade Protector - Yellow	1

**REPLACEMENT BLADE KIT FOR JIFFY STEALTH STX DRILLS ONLY**

50	3586-STX	6" Replacement Stealth STX Blade Kit	1
"	3588-STX	8" Replacement Stealth STX Blade Kit	1
"	3589-STX	9" Replacement Stealth STX Blade Kit	1

### 3500 SERIES PARTS LIST

Includes Model 30, Model 31 Legend XT, Model 34 Stealth STX and Model 34 STX PROII



REF. #	PART #	DESCRIPTION	#USED
1	4332	Carburetor Adaptor Kit	1
2	4002	Spark Plug	1
3	4280-A	Spark Plug Cover for Model 30 & 31	1
"	4280-S	Spark Plug Cover for Model 34	1
4	4196	Fuel Cap	1
5	4082	Carburetor	1
6	4084	Choke Lever/Air Filter Assembly	1
7	4083	Carburetor Cover with Switch	1
8	4180	Mitten Grip Recoil Handle	1
9	4057-S	Recoil Assembly	1
10	4300-A	Recoil Gasket	1
11	4048	Throttle Assembly	1
11A	4169	Machine Screw	1
"	4170	Machine Screw for Cushion Handle	1
12	4129	Cushion Wing Handle (throttle side)	1
"	4127	Non-cushion Wing Handle (throttle side)	1
13	4075-B1	Black Cylinder Cover (Model 31)	1
"	4075-W1	White Cylinder Cover (Model 30)	1
"	4075-Y1	Yellow Cylinder Cover (Model 34)	1
13A	3722	Handle Plate	2
14	4299-A	Muffler	1
15	4298-A	Muffler Gasket	1
16	4080	Fuel Tank	1
17	4132	Cushion Wing Handle	1
"	4131	Non-cushion Wing Handle	1
18	4069	Jiffy Billboard	1
19	4122	Clutch Pillar	1
20	4049	Set Screw	1
21	2768	Clutch Washer	1
22	2383	Clutch Driver	1
23	3681	Clutch Drum & Pinion Assembly	1
24	3973	Engine Adaptor	1
25	4053	Sockethead Capscrew	4
26	2336	Locknut	7
27	3228	Hex Capscrew	1
28	1689	Flat Washer	11
29	3720	Upper Gear Case Assembly	1
30	1670	Flat Washer	1
31	3634	Teflon® Washer	1
32	3707	Main Gear & Shaft Assembly	1
33	3721	Lower Gear Case Assembly	1
34	3351	Hex Capscrew	4
35	1683	Hex Capscrew	1
36	1119	Lock Washer	5
37	1996	Hex Capscrew	4
38	3972	Clevis Pin	1
39	3971	E-Z Connect™ Collar	1
40	3730-XT	6" XT Drill Assembly	1
"	3731	8" Standard Drill Assembly	1
"	3731-XT	8" XT Drill Assembly	1
"	3732	9" Standard Drill Assembly	1
"	3732-XT	9" XT Drill Assembly	1
"	3733	10" Standard Drill Assembly	1
"	3733-XT	10" XT Drill Assembly	1
41	2355	Hex Capscrew	2
42	3536	6" Ripper™ Blade	1
"	3538	8" Ripper™ Blade	1
"	3539	9" Ripper™ Blade	1
"	3540	10" Ripper™ Blade	1
43	1866	Blade Protector Strap	1
44	3301	6" Blade Protector - Yellow	1
"	2120	8" Blade Protector - Black	1
"	2121	9" Blade Protector - Black	1
"	2205	10" Blade Protector - Black	1
"	4038	8" Easy Snap™ Blade Protector - Yellow	1
"	4039	9" Easy Snap™ Blade Protector - Yellow	1
"	4040	10" Easy Snap™ Blade Protector - Yellow	1

Replacement Blade Kit for Jiffy Stealth STX and PROII Drills Only

3586-STX	6" Replacement Stealth STX Blade Kit	1
3588-STX	8" Replacement Stealth STX Blade Kit	1
3589-STX	9" Replacement Stealth STX Blade Kit	1
3590-STX	10" Replacement Stealth STX Blade Kit	1



# Tarière à glace mécanique Jiffy MODE D'EMPLOI / GUIDE DES PIÈCES

Nous vous remercions d'avoir acheté une tarière à glace Jiffy. En cas d'entretien et de service appropriés, nous sommes sûrs qu'elle vous procurera un rendement fiable pendant de nombreuses années. Ce manuel présente le mode d'emploi en toute sécurité de la tarière à glace mécanique Jiffy. Afin d'en obtenir le meilleur rendement possible en toute satisfaction, et pour réduire les risques de blessures, il est important, avant d'employer la tarière, de lire et de comprendre toutes les instructions d'assemblage, d'utilisation et d'entretien, ainsi que les conseils de sécurité indiqués. Si vous ne comprenez pas une quelconque instruction de ce manuel, veuillez contacter Feldmann Engineering.

Comme pour tout outil mécanique, il faut respecter les précautions de sécurité en utilisant la tarière à glace mécanique Jiffy, afin d'éviter les blessures corporelles. Toute utilisation impropre ou sans attention peut entraîner des blessures graves, ainsi que des dégâts à la tarière à glace Jiffy.

<b>INDEX</b>	<b>PAGE</b>
Généralités .....	1
Garantie .....	1
Importantes précautions de sécurité .....	2
Avant la première utilisation .....	2
Assemblage de la tarière .....	3
Recommandations - Huile et carburant .....	3
Mode et tableau de mélange huile-essence .....	3
Remplissage .....	3
Vérifications avant démarrage .....	3
Mode de démarrage .....	4
Mode d'utilisation/d'arrêt .....	4
Entretien et réglages .....	4
Service après-vente et réparations .....	4
Schéma et nomenclature des pièces – Tarières de série 2500	5
Schéma et nomenclature des pièces – Tarières de série 3500	6



N° de modèle \_\_\_\_\_

Lieu de l'achat \_\_\_\_\_

Date de l'achat \_\_\_\_\_

N° de série \_\_\_\_\_

Diam. de tarière \_\_\_\_\_

Prière de remplir et d'envoyer la carte d'enregistrement du propriétaire ou d'enregistrer la tarière à [www.jiffyonice.com](http://www.jiffyonice.com)

**Garantie limitée d'un an du FABRICANT**  
(30 jours en cas d'usage commercial ou de location)

**RÉPARATION SOUS GARANTIE : NE RAPPORTEZ PAS LA TARIÈRE LÀ OÙ VOUS L'AVEZ ACHETÉE. APPELEZ LE SERVICE-CLIENTS DE JIFFY<sup>MD</sup> AU 1-800-344-0712, du LUNDI au VENDREDI de 7 h 00 à 16 h 30 (HC) POUR OBTENIR UN N° DE REPRISE AUTORISÉE ET SAVOIR COMMENT PROCÉDER.**

**L'UTILISATION D'UN MÉLANGE ESSENCE-HUILE DE 40-1 EST RECOMMANDÉE POUR CE MOTEUR. TOUT AUTRE MÉLANGE PEUT ENDOMMAGER LE MOTEUR ET ANNULER LA GARANTIE. NOUS RECOMMANDONS L'UTILISATION DE L'HUILE JIFFY<sup>MD</sup>.**

Feldmann Engineering & Manufacturing Co., Inc. garantit que la tarière à glace mécanique Jiffy a été fabriquée avec des matériaux de première qualité et, à son gré, réparera ou remplacera toute tarière sur laquelle est découvert un défaut de matériaux ou de fabrication, sous réserve qu'elle soit renvoyée en port payé à l'usine, dans l'année qui suit son achat par le premier acheteur. Pour obtenir la réparation ou le remplacement sous garantie, il faut en demander une autorisation préalable, avant toute expédition, en appelant le service-clients au 1-800-344-0712 pour obtenir un numéro de reprise autorisée. Les frais de port dans les deux sens sont à la charge de l'acheteur. Feldmann Engineering n'assume aucune responsabilité en cas de défaut dû à un manque d'attention lors de l'emploi ou de la manutention de la tarière, ni en cas de réparation effectuée ou essayée par une personne non autorisée. Pour obtenir des pièces de rechange, il y a lieu d'appeler le 1-800-344-0712, du lundi au vendredi de 7 h 00 à 16 h 30 (HC) ou de visiter le site [www.jiffyonice.com](http://www.jiffyonice.com).

**Fabriqué par :**  
FELDMANN ENGINEERING & MANUFACTURING CO., INC.  
520 Forest Avenue  
Sheboygan Falls WI 53085 (É.-U.)

**Tél. :** 1-800-344-0712, du lundi au vendredi, de 7 h 00 à 16 h 30 (HC)  
**Télé. :** 920-467-6169

**Courriel** [admin@jiffyonice.com](mailto:admin@jiffyonice.com)  
**Site Internet :** [www.jiffyonice.com](http://www.jiffyonice.com)

**Autres produits :** Matériel d'aération des pelouses TurfVent{ et tarières de sol BADGER{

## **IMPORTANTES PRÉCAUTIONS DE SÉCURITÉ**

Veillez lire ce manuel avec attention. Utilisez ce matériel en suivant les consignes de sécurité et recommandations indiquées dans ce document. Toute personne qui se sert de ce matériel doit avoir lu et compris les instructions et s'être familiarisé avec son utilisation.



**Ce symbole signale des consignes de sécurité importantes qui, si elles n'étaient pas respectées, pourraient mettre en danger votre sécurité personnelle. Lisez et respectez toutes les directives de ce manuel avant d'essayer d'utiliser ce matériel.**



### **ATTENTION**

**CE MOT AVERTIT QUE SI LA CONSIGNE DE SÉCURITÉ QUI SUIT N'EST PAS RESPECTÉE, CECI POURRAIT ENTRAÎNER DES DÉGÂTS MATÉRIELS OU DES BLESSURES CORPORELLES.**

### **IMPORTANT**

**APRÈS CE MOT SONT INDIQUÉS DES RENSEIGNEMENTS UTILES SUR L'ASSEMBLAGE, L'UTILISATION OU L'ENTRETIEN DU MATÉRIEL.**



### **MISE EN GARDE**

**MISE EN GARDE - PROPOSITION 65 DE LA CALIFORNIE  
L'ÉCHAPPEMENT DE CE MOTEUR CONTIENT DES PRODUITS CHIMIQUES CONSIDÉRÉS PAR L'ÉTAT DE CALIFORNIE COMME POUVANT CAUSER UN CANCER, DES ANOMALIES CONGÉNITALES OU DES TROUBLES POUR LA REPRODUCTION.**

Afin d'en obtenir le meilleur rendement possible en toute satisfaction, et pour réduire les risques de blessures, il est important, avant d'employer la tarière à glace Jiffy, de lire et de comprendre toutes les instructions d'assemblage, d'utilisation et d'entretien et les conseils de sécurité indiqués. Si vous ne comprenez pas une quelconque instruction de ce manuel, veuillez contacter Feldmann Engineering.

La tarière Jiffy est conçue et fabriquée en vue d'un fonctionnement fiable et sans danger, sous réserve de l'utiliser en tenant compte des précautions suivantes.

Il appartient à tout utilisateur d'outils mécaniques de tenter d'éviter les accidents. Les précautions de sécurité qui sont indiquées dans ce manuel doivent être bien comprises et respectées par toute personne utilisant la tarière Jiffy. Il est recommandé de lire souvent ces précautions et de ne jamais prendre aucun risque.

Prenez le temps de vous familiariser avec la tarière Jiffy et ses pièces pour l'utiliser en toute sécurité. Étudiez dans les sections appropriées de ce manuel la description des commandes et le fonctionnement de la tarière. Apprenez les précautions de sécurité à toute personne qui utilisera la tarière à glace mécanique Jiffy.

 Évitez de manipuler la tarière sans précaution. Toute manutention abusive peut endommager la tarière ou entraîner une panne.

 Si le moteur s'arrête pendant que vous percez, n'essayez pas de le redémarrer lorsque la lame est dans le trou.

 N'essayez jamais de régler ni de réparer la tarière lorsque le moteur tourne. Arrêtez le moteur pour éviter toute blessure possible par une pièce en mouvement.

 Ne modifiez jamais la tarière à glace mécanique Jiffy. Seuls les accessoires fournis par ou agréés de façon spécifique par Feldmann Engineering peuvent être reliés et utilisés avec la tarière Jiffy. Toute pièce qui n'est pas de marque Jiffy ou non autorisée peut entraîner des dégâts ou des blessures.

 Vérifiez le serrage des vis, boulons et écrous à intervalles réguliers et resserrez-les au besoin.



Ne portez pas de vêtements amples en utilisant la tarière mécanique Jiffy, et éloignez les vêtements et parties du corps (mains, pieds...) lorsque la tarière est utilisée pour éviter d'être entraîné vers la lame qui tourne.



Si vous portez des chaussures à crampons ou à pointes en utilisant la tarière à glace Jiffy, il vous sera plus facile de la maîtriser lorsque vous percez le trou dans la glace.



La tarière à glace mécanique Jiffy ne doit jamais être utilisée par des enfants, ni non plus par des adultes n'ayant pas reçu les consignes et les précautions de sécurité nécessaires.



Ne prêtez pas la tarière à glace Jiffy sans son mode d'emploi. Assurez-vous que la personne qui l'utilisera en comprend toutes les consignes.



Prêtez toute votre attention lors de l'emploi de la tarière à glace mécanique Jiffy. Pour l'utiliser de façon appropriée, il faut être en bonne santé physique et mentale et n'être sous l'influence d'aucune substance (alcool, médicaments...) qui pourrait affaiblir votre vision, votre dextérité ou votre jugement.



L'emploi de la tarière à glace mécanique Jiffy peut être fatigant. Si votre état peut être aggravé par des exercices violents, consultez votre médecin avant d'utiliser la tarière.



N'utilisez pas la tarière à glace mécanique Jiffy lorsque vous êtes fatigué, car la fatigue peut entraîner une perte de son contrôle.



Ne transportez pas ni ne laissez pas la tarière sans surveillance lorsque le moteur tourne.



En cas de transport de la tarière Jiffy dans un véhicule, fixez-la bien pour éviter tout renversement, écoulement d'essence ou autre dégât.



L'essence est inflammable; faites très attention lors de sa manutention ou pour son remisage.



Ne remplissez pas le réservoir lorsque le moteur de la tarière à glace mécanique Jiffy tourne, lorsque le moteur est chaud ou lorsque la tarière est dans un endroit enfermé.



Remplissez toujours le réservoir d'essence de la tarière à l'extérieur.

## **AVANT LA PREMIÈRE UTILISATION**

Avant d'utiliser la tarière à glace mécanique Jiffy pour percer des trous dans la glace, procédez de la façon suivante pour la préparer en vue d'une bonne utilisation.

- Il est important de rechercher, de lire et de bien comprendre le mode d'emploi / guide des pièces de la tarière.
- Assemblez les pièces de la tarière de la façon indiquée à la section «Assemblage de la tarière» de ce manuel.
- Dans un endroit bien aéré à l'extérieur, mélangez l'huile à de l'essence **NEUVE MÉLANGE HIVER**, selon la section «Mode et tableau de mélange huile-essence» de ce manuel. Versez un peu de carburant dans le réservoir, pas plus du quart du réservoir.
- Relisez et respectez le «Mode de démarrage» de ce manuel.
- Après avoir laissé le moteur de la tarière tourner au ralenti une minute ou deux, arrêtez-le, tel qu'indiqué dans le «Mode d'arrêt» de ce manuel. Videz le réservoir de son contenu, que vous reversez dans le contenant ayant servi au mélange. Faites redémarrer et tourner le moteur jusqu'à ce qu'il cale par manque de carburant. La tarière est maintenant prête à être transportée ou remisee.
- Si le moteur ne tourne pas bien ou si vous pensez qu'il a besoin d'un réglage quelconque, contactez Feldmann Engineering afin de vous renseigner pour la réparation. Ne réglez pas le moteur vous-même; seul le personnel agréé autorisé peut effectuer des réglages sur le moteur sans invalider la garantie de la tarière à glace Jiffy.



- NE RENVOYEZ PAS la tarière mécanique à glace Jiffy AU DÉTAILLANT QUI VOUS L'A VENDUE. CE DERNIER N'EST PAS AUTORISÉ À FOURNIR UNE RÉPARATION OU UN REMPLACEMENT SOUS GARANTIE. Pour toute question à ce sujet, contactez Feldmann Engineering tel qu'indiqué dans la section «Service après-vente et réparations» de ce manuel.

### ASSEMBLAGE ET DÉMONTAGE DE LA TARIÈRE ET DU MOTEUR

#### Collier E-Z Connect<sup>MC</sup> Jiffy

Raccordez la tarière au moteur en coulisant le collier E-Z Connect<sup>MC</sup> vers le bas et en dégageant la goupille. Glissez ensuite la tarière sur l'arbre de sortie. Réinsérez la goupille sur la tarière et l'arbre de sortie, puis coulissez le collier E-Z Connect<sup>MC</sup> vers le haut et tournez-le pour bloquer la goupille.

**Remarque : Ne retirez pas la goupille du câble du collier.**

### RECOMMANDATIONS – HUILE ET CARBURANT

**REMARQUE IMPORTANTE :** POUR CE MOTEUR, IL FAUT UN MÉLANGE 40-1 D'ESSENCE **NEUVE MÉLANGE HIVER** ET D'UNE HUILE 2 TEMPS DE QUALITÉ. N'UTILISEZ JAMAIS D'ESSENCE SEULE OU DE MÉLANGE AUTRE QUE 40-1; CECI POURRAIT ENDOMMAGER LE MOTEUR ET EN ANNULER LA GARANTIE.

POUR UTILISER LA TARIÈRE, IL FAUT EMPLOYER LES LIQUIDES SUIVANTS :

UNE HUILE 2 TEMPS DE QUALITÉ, PROPRE. (N'UTILISEZ AUCUNE HUILE MULTIGRADE.) NOUS RECOMMANDONS L'HUILE 2 TEMPS DE FORMULE SPÉCIALE **JIFFY<sup>MC</sup>**.

UNIQUEMENT DE L'ESSENCE SANS PLOMB NEUVE PROPRE **MÉLANGE HIVER**,

**REMARQUE :** N'UTILISEZ PAS D'ESSENCE AU PLOMB.

LE CARBURANT DOIT ÊTRE NEUF ET PROPRE. N'UTILISEZ PAS D'ESSENCE DE LA SAISON PRÉCÉDENTE NI REMISÉE DEPUIS LONGTEMPS, NI CONTENANT DU MÉTHANOL (ALCOOL DE BOIS). **N'UTILISEZ PAS D'ESSENCE MÉLANGE ÉTÉ.**

**REMARQUE :** L'EMPLOI DE CARBURANTS ALTERNATIFS (E85, E20...) N'EST PAS RECOMMANDÉ POUR LES TARIÈRES À GLACE JIFFY. LES CARBURANTS À HAUTE TENEUR EN ALCOOL PEUVENT ENTRAÎNER DES DÉMARRAGES DIFFICILES, UN RENDEMENT MÉDIOCRE AINSI QUE DES DÉGÂTS DANS LE MOTEUR. NE MÉLANGEZ NI NE REMISEZ JAMAIS LE MÉLANGE ESSENCE/HUILE À L'INTÉRIEUR NI DANS UN ENDROIT CLOS ET MAL AÉRÉ, D'OÙ LES VAPEURS DE CARBURANT POURRAIENT ATTEINDRE UNE FLAMME, UNE ÉTINCELLE OU LA VEILLEUSE D'UNE CHAUDIÈRE, D'UN CHAUFFE-EAU, D'UNE SÈCHEUSE...

LES DÉGÂTS OU PROBLÈMES DE RENDEMENT DUS À L'EMPLOI D'UN CARBURANT AUTRE QUE CELUI INDIQUÉ DANS LE MANUEL NE SONT PAS COUVERTS PAR LA GARANTIE.

### MODE ET TABLEAU DE MÉLANGE HUILE-ESSENCE

1. Mélangez de l'essence **NEUVE MÉLANGE HIVER** et de l'huile à moteur 2 temps **JIFFY<sup>MD</sup>** dans un contenant homologué propre. Toute essence ou huile de qualité médiocre peut endommager le moteur, les joints d'étanchéité, les canalisations ou le réservoir de carburant.
2. Ajoutez l'huile recommandée à l'essence selon le TABLEAU DE MÉLANGE. NE LES MÉLANGEZ PAS DIRECTEMENT DANS LE RÉSERVOIR DE LA TARIÈRE. Versez d'abord l'huile dans le contenant, puis ajoutez l'essence.

3. Vissez bien le bouchon du contenant et secouez vigoureusement. Une fois mélangés, l'huile et l'essence ne devraient plus se séparer.

<b>TABLEAU DE MÉLANGE MÉLANGE 40:1</b>			
Mesures U.S.		Mesures métriques	
Essence	Huile à ajouter	Essence	Huile à ajouter
1 gal	3,2 oz	4 litres	100 ml

### REPLISSAGE

1. La pression des vapeurs d'essence peut s'accumuler dans le réservoir d'un moteur 2 temps, compte tenu des conditions atmosphériques, du système d'évent du réservoir et du carburant utilisé. Afin de réduire les risques de blessures dus aux vapeurs d'essence qui s'échappent, retirez lentement le bouchon du réservoir de la tarière pour bien dissiper la pression.
2. Remplissez le réservoir du mélange spécifié dans «Recommandations – Huile et carburant» ci-dessus.

**! NE REMPLISSEZ JAMAIS LE RÉSERVOIR À L'INTÉRIEUR NI LORSQUE LE MOTEUR TOURNE OU QU'IL EST CHAUD.**

**! NE REMPLISSEZ JAMAIS LE RÉSERVOIR À FOND. REMPLISSEZ-LE À 1,25 cm (1/2 po) SOUS LA BASE DU COL DE REMPLISSAGE AFIN DE PERMETTRE LA DILATATION DU CARBURANT. AVANT DE DÉMARRER, ESSUYEZ TOUT CARBURANT RENVERSÉ SUR LE MOTEUR ET LE MATÉRIEL UTILISÉ.**

### VÉRIFICATIONS AVANT LE DÉMARRAGE DE LA TARIÈRE

1. Assurez-vous que le fil de la bougie est RELIÉ à la bougie.
2. Assurez-vous que l'interrupteur d'allumage est sur la position ON (marche).
3. Vérifiez le bon état de fonctionnement de la tarière, en faisant surtout attention à la tirette de commande des gaz, à l'interrupteur marche-arrêt et à l'ensemble de perçage.

**! AFIN DE RÉDUIRE LES RISQUES DE BLESSURES DUS À LA LAME QUI TOURNE OU AUX FORCES DE RÉACTION, LA TIRETTE DES GAZ ET LES PIÈCES CONNEXES DOIVENT POUVOIR BOUGER AISÉMENT ET REVENIR IMMÉDIATEMENT À LA POSITION DE RALENTI LORSQU'ON RELÂCHE LA TIRETTE.**

**! N'UTILISEZ JAMAIS UNE TARIÈRE QUI EST ENDOMMAGÉE, MAL RÉGLÉE OU ASSEMBLÉE DE FAÇON INCOMPLÈTE OU DANGEREUSE.**

**! NE FAITES JAMAIS TOURNER LE MOTEUR À L'INTÉRIEUR OU DANS UN ENDROIT CLOS MAL AÉRÉ. LES FUMÉES D'ÉCHAPPEMENT CONTIENNENT DE L'OXYDE DE CARBONE, GAZ INODORE MORTEL.**

**! AFIN DE RÉDUIRE LES RISQUES DE BLESSURES DUS AUX FORCES DE RÉACTION, AYEZ TOUJOURS LA TARIÈRE BIEN EN MAINS ET UNE POSTURE SOLIDE AU SOL AVANT DE DÉMARRER LE MOTEUR ET D'OUVRIER LA MANETTE DES GAZ.**

**! GARDEZ LES MAINS, PIEDS, CHEVEUX ET VÊTEMENTS AMPLES ÉLOIGNÉS DES PIÈCES MOBILES DU MOTEUR ET DE LA LAME.**

**! MISE EN GARDE : LA TEMPÉRATURE DU SILENCIEUX ET DE LA ZONE PROCHE PEUT ATTEINDRE 65° C (150 °F). RESTEZ ÉLOIGNÉ DE CETTE ZONE POUR ÉVITER LES BRÛLURES ET AUTRES BLESSURES.**

### MODE DE DÉMARRAGE, D'UTILISATION ET D'ARRÊT

MODE DE DÉMARRAGE PAR TEMPS FROID : Démarrage du moteur pour la première fois ou après qu'il a refroidi ou qu'il a manqué de carburant.

**Mélangez 4 litres (1 gal US) d'essence neuve mélange hiver à une boîte d'huile à moteur 2 temps Jiffy; utilisez ce mélange pour remplir aux trois quarts le réservoir de la tarière.**

- Appuyez sur la poire d'amorçage (**de 5 à 10 fois**) jusqu'à ce que la canalisation (de retour) de carburant soit exempte de bulles.
- Déplacez l'interrupteur à bascule sur la position **ON** (marche) ou **(I)**.
- Déplacez le doseur sur la position **FULL CHOKE** (étranglement maximal) or **(II)** (gauche de l'utilisateur).
- Appuyez sur la tirette des gaz de la main gauche et agrippez la poignée du lanceur de la main droite.
- Tirez lentement la poignée du lanceur jusqu'à ressentir la résistance du moteur, **puis tirez vigoureusement à l'aide de petits coups rapides**.
- Sans relâcher la poignée du lanceur ni la tirette des gaz, laissez la poignée revenir à sa position de départ, puis répétez l'opération 5.
- Si le moteur ne démarre pas après 5 ou 6 essais, appuyez sur la poire d'amorçage 5 à 10 fois et répétez les opérations 5 et 6.
- Après le démarrage du moteur, déplacez le doseur sur la position **HALF CHOKE** (étranglement moyen) jusqu'à ce que le moteur tourne sans à-coups. **Par temps très froid, laissez le doseur sur la position d'étranglement moyen**,
- Déplacez le doseur sur la position **RUN** ou **(III)** (droite de l'utilisateur).
- Pour arrêter le moteur, placez l'interrupteur à bascule sur la position **OFF** ou **(O)**.
- Lors du tout premier démarrage du moteur, laissez-le tourner pendant 15 à 30 minutes aux  $\frac{3}{4}$  d'accélération.**

**REMARQUE SPÉCIALE :** Si le moteur ne démarre pas en raison d'une température très froide, déplacez la tarière dans un endroit chaud; déposez la bougie, essuyez l'excédent de carburant qui se trouve sur la bougie, reposez la bougie et répétez les étapes 1 à 9.

**Vous pouvez visionner le film vidéo de démarrage sur le site Internet [WWW.jiffyonice.com](http://www.jiffyonice.com)**

**REMARQUE :** Pour minimiser les éclaboussements, reculez la commande des gaz lorsque la lame transperce la glace, puis relevez doucement la tarière.

**REMARQUE :** L'embrayage dérape en cas de surcharge de la lame; lorsque cela se produit, relevez-la légèrement pour diminuer la charge.

**REMARQUE :** Avant de percer la glace, déposez le carter de lame de la tarière. Reposez-le en fin de travail.

**REMARQUE :** Si vous devez percer plusieurs trous, transportez la tarière en position droite, seulement par les poignées, vers l'endroit choisi et recommencez le mode de démarrage normal.

- Lorsque tous les trous ont été percés, couchez la tarière pour la laisser reposer sur les poignées. Débranchez la lame du bloc moteur en couissant le collier E-Z Connect<sup>MC</sup> vers le bas et en retirant la goupille de la lame. Ne retirez pas la goupille du câble du collier. Dégagez la lame de l'arbre de sortie du moteur, reposez la goupille dans la lame et couissez le collier E-Z Connect<sup>MC</sup> vers le haut pour recouvrir et bloquer la goupille.
- Placez le bloc moteur avec le col de remplissage du réservoir le plus haut possible pour éviter tout écoulement de carburant.
- Refixez le carter de lame sur la tarière pour éviter d'endommager les dents et la pointe de la lame.

#### **TRANSPORT ET REMISAGE**

- Débranchez le fil de la bougie et gardez-le éloigné de la bougie.
- Assurez-vous que tout le carburant est bien vidé du réservoir et que le bouchon est bien vissé.
- Transportez et remisez toujours le bloc moteur en position droite et assurez-vous que le bloc moteur et la lame sont bien accrochés pour éviter tout dégât.
- Ne remisez jamais le moteur contenant du carburant à l'intérieur ni dans un endroit clos et mal aéré, d'où les vapeurs de carburant pourraient atteindre une flamme, une étincelle ou la veilleuse d'une chaudière, d'un chauffe-eau, d'une sècheuse...

#### **ENTRETIEN ET RÉGLAGES**

Vérifiez périodiquement la BOUGIE.

- Avant de dévisser la bougie, essuyez la saleté et les débris à la base de la bougie.
- Déposez et inspectez la bougie à la recherche de calamine.

- Remplacez la bougie si les électrodes sont corrodées ou brûlées ou si l'émmail est fissuré. Utilisez une bougie de rechange 2976 Autolite<sup>MD</sup>, L8RTC Torch ou équivalente.
- Vérifiez l'entrefer à l'aide d'un calibre d'épaisseur et, au besoin, réglez-le à 0,6 mm (0,024 po).
- Reposez la bougie dans le moteur et serrez-la bien.

**DENTS DE RECHANGE** – Une coupe médiocre peut être due à une pointe ou des dents émoussées ou endommagées. Maintenez la pointe et les dents bien aiguisées. En aiguisant la tarière, conservez les angles de coupe préréglés en usine. Aiguiser les dents à la lime et la pointe à l'aide d'une ponceuse à disque. N'utilisez que des dents de marque Jiffy<sup>MD</sup>.

**FILTRE À AIR** – Le moteur possède un filtre à air qui aide à éviter l'usure prématurée et les pannes. Ne faites jamais tourner un moteur sans un filtre à air complet, propre et bien installé. Entretenez ou remplacez le filtre à air tous les 3 mois ou toutes les 20 heures d'utilisation du moteur. Dans un environnement très poussiéreux, nettoyez le filtre tous les jours.

#### **Entretien du filtre en mousse**

- Déposez le couvercle du filtre.
- Lavez le filtre à l'eau tiède et au savon doux jusqu'à élimination de la saleté et des débris. Appuyez sur le filtre pour le nettoyer; ne le tordez pas.
- Rincez-le complètement jusqu'à ce que l'eau soit propre.
- Enveloppez-le dans un chiffon propre et compressez-le, sans le tordre jusqu'à ce qu'il soit bien sec.
- Saturez-le avec de l'huile à moteur propre et compressez-le, sans le tordre, pour bien répartir l'huile.
- Éliminez l'excédent d'huile.
- Reposez le filtre et son couvercle dans le moteur.

#### **SERVICE APRÈS-VENTE ET RÉPARATIONS**

**MODE DE REMPLACEMENT DES DENTS DE LA LAME** – En remplaçant les dents, dirigez vers la glace le bord biseauté des dents et les têtes des boulons. Dirigez vers le haut le numéro gravé sur la dent (voir schéma). Utilisez deux clés de 7/16 po pour déposer les boulons et les resserrer après le remplacement des dents.

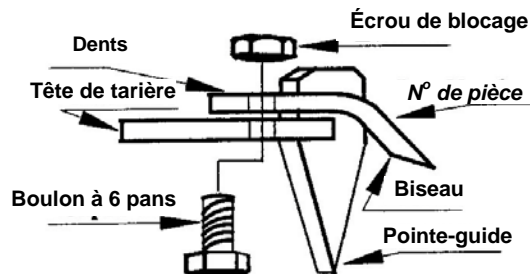

**ATTENTION – LES DENTS DE LAME SONT COUPANTES; IL FAUT LES MANIPULER AVEC PRÉCAUTION POUR ÉVITER LES COUPURES ET LES BLESSURES.**

**ATTENTION – RÉGIME DU MOTEUR – NE MODIFIEZ JAMAIS LE RÉGULATEUR DU MOTEUR. ACCÉLÉRER LE RÉGIME DU MOTEUR EST DANGEREUX ET PEUT ENTRAÎNER DES BLESSURES OU DES DÉGÂTS.**

**TOUTE MODIFICATION DU RÉGULATEUR DU MOTEUR ANNULE LA GARANTIE DU MOTEUR.**

LORSQUE LE MOTEUR NE DOIT PAS ÊTRE UTILISÉ PENDANT AU MOINS 30 JOURS, PRÉPAREZ-LE DE LA FAÇON SUIVANTE :

**CIRCUIT D'ALIMENTATION** – Pour éviter les problèmes de carburant éventé et de carburateur, traitez le carburant à l'aide d'agent stabilisant pour carburant.

- Ajoutez l'agent stabilisant selon les recommandations de son fabricant.
- Après avoir ajouté un agent stabilisant, faites tourner le moteur pendant au moins 10 minutes afin que le produit atteigne bien le carburateur.

Pour les réglages, les réparations et le service sous garantie du **moteur** non couverts dans ce manuel, visitez notre site Internet [www.jiffyonice.com](http://www.jiffyonice.com) ou appelez le 800-344-0712. Pour demander le service de garantie, la preuve d'achat de la tarière à glace Jiffy<sup>MD</sup> établit la date de la vente et le début de la période de garantie.

## NOMENCLATURE DES PIÈCES de la SÉRIE 2500

Pour les modèles 75 ArcticBlast, SD60i, 76 White Lightning, 77 Legend Lightning XT et 79 Stealth STX

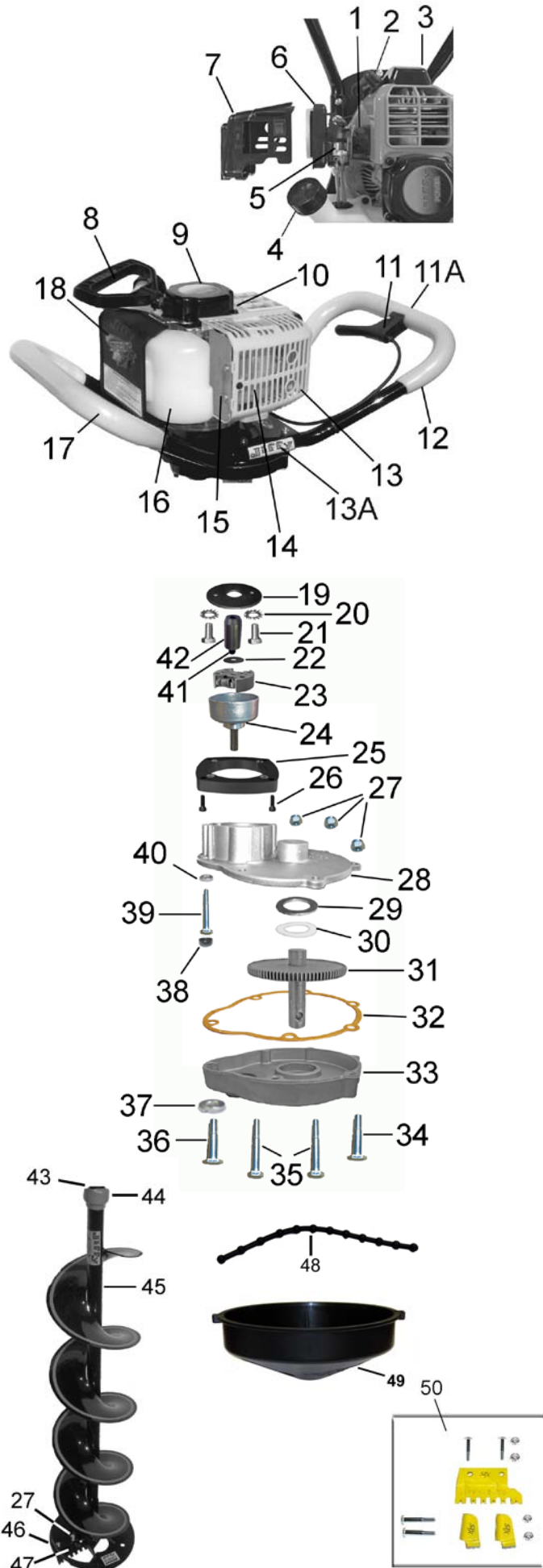

N° de réf.	N° de pièce	Désignation	Qté utilisée
1	4332	Adaptateur de carburateur	1
2	4002	Bougie	1
3	4280-A	Cache-bougie pour modèles 75, 60, 76 et 77	1
"	4280-S	Cache-bougie pour modèle 79	1
4	4196	Bouchon du réservoir	1
5	4082	Carburateur	1
6	4084	Doseur/Filtre à air	1
7	4083	Couvre-carburateur avec interrupteur	1
8	4180	Poignée du lanceur	1
9	4057-S	Lanceur	1
10	4300-A	Joint du lanceur	1
11	4048	Tirette de commande des gaz	1
11A	4169	Vis mécanique	1
"	4170	Vis mécanique pour poignée rembourrée	1
12	4124	Demi-poignée rembourrée (côté comm. gaz)	1
"	4054	Demi-poignée non remb. (côté comm. gaz)	1
13	4075-B1	Capot de cylindre noir (modèle 77)	1
"	4075-W1	Capot de cylindre blanc (modèles 60, 75 et 76)	1
"	4075-Y1	Capot de cylindre jaune (modèle 79)	1
13A	3908	Plaque de poignée	2
14	4299-A	Silencieux	1
15	4298-A	Joint du silencieux	1
16	4080	Réservoir de carburant	1
17	3256	Demi-poignée rembourrée	1
"	2783	Demi-poignée non rembourrée	1
18	4069	Étiquette Jiffy	1
19	3976	Plaque de support de tige	1
20	4051	Rondelle de blocage	2
21	4052	Boulon à six pans	2
22	2768	Rondelle d'embrayage	1
23	2383	Excitateur d'embrayage	1
24	3681	Ensemble de tambour et pignon d'embrayage	1
25	3973	Adaptateur de moteur	1
26	4053	Vis à pans creux	4
27	2336	Écrou de blocage	7
28	2893	Carter d'engrenage supérieur	1
29	1670	Rondelle plate	1
30	3634	Rondelle Teflon <sup>MD</sup>	1
31	1645	Ensemble d'arbre et de pignon principal	1
32	1637	Joint de carter d'engrenage	1
33	2894	Carter d'engrenage inférieur	1
34	1683	Boulon à six pans	1
35	3351	Boulon à six pans	4
36	1684	Boulon à six pans	1
37	1688	Rondelle de blocage	1
38	2704	Capuchon en vinyle	2
39	1997	Boulon à six pans	4
40	1119	Rondelle de blocage	4
41	4049	Vis de réglage	1
42	3975	Tige d'embrayage	1
43	3972	Goupille	1
44	3971	Collier E-Z Connect <sup>MC</sup>	1
45	3730-XT	Ensemble de tarière XT de 6 po	1
"	3731	Ensemble de tarière ordinaire de 8 po	1
"	3731-XT	Ensemble de tarière XT de 8 po	1
"	3732	Ensemble de tarière ordinaire de 9 po	1
"	3732-XT	Ensemble de tarière XT de 9 po	1
46	2355	Boulon à six pans	2
47	3536	Lame Ripper <sup>MC</sup> de 6 po	1
"	3538	Lame Ripper <sup>MC</sup> de 8 po	1
"	3539	Lame Ripper <sup>MC</sup> de 9 po	1
48	1866	Lanière de carter de lame	1
49	3301	Carter de lame pour tarière de 6 po - Jaune	1
"	2120	Carter de lame pour tarière de 8 po - Noir	1
"	2121	Carter de lame pour tarière de 9 po - Noir	1
"	4038	Carter de lame de 8 po Easy Snap <sup>MC</sup> - Jaune	1
"	4039	Carter de lame de 9 po Easy Snap <sup>MC</sup> - Jaune	1

Lames de rechange pour tarières Stealth STX Jiffy seulement

50	3586-STX	Lame de rechange de 6 po pour Stealth STX	1
"	3588-STX	Lame de rechange de 8 po pour Stealth STX	1
"	3589-STX	Lame de rechange de 9 po pour Stealth STX	1

**NOMENCLATURE DES PIÈCES de la SÉRIE 3500**  
**Pour les modèles 30, 31 Legend XT, 34 Stealth STX et 34 STX**  
**PROII**



N° de réf.	N° de pièce	Désignation	Qté utilisée
1	4332	Adaptateur de carburateur	1
2	4002	Bougie	1
3	4280-A	Cache-bougie pour modèles 30 et 31	1
"	4280-S	Cache-bougie pour modèle 34	1
4	4196	Bouchon du réservoir	1
5	4082	Carburateur	1
6	4084	Doseur/Filtre à air	1
7	4083	Couvre-carburateur avec interrupteur	1
8	4180	Poignée du lanceur	1
9	4057-S	Lanceur	1
10	4300-A	Joint du lanceur	1
11	4048	Tirette de commande des gaz	1
11A	4169	Vis mécanique	1
"	4170	Vis mécanique pour poignée rembourrée	1
12	4129	Demi-poignée rembourrée (côté comm. gaz)	1
"	4127	Demi-poignée non remb. (côté comm. gaz)	1
13	4075-B1	Capot de cylindre noir (modèle 31)	1
"	4075-W1	Capot de cylindre blanc (modèle 30)	1
"	4075-Y1	Capot de cylindre jaune (modèle 34)	1
13A	3722	Plaque de poignée	2
14	4299-A	Silencieux	1
15	4298-A	Joint du silencieux	1
16	4080	Réservoir de carburant	1
17	4132	Demi-poignée rembourrée	1
"	4131	Demi-poignée non rembourrée	1
18	4069	Étiquette Jiffy	1
19	4122	Tige d'embrayage	1
20	4049	Vis de réglage	1
21	2768	Rondelle d'embrayage	1
22	2383	Excitateur d'embrayage	1
23	3681	Ensemble de tambour et pignon d'embrayage	1
24	3973	Adaptateur de moteur	1
25	4053	Vis à pans creux	4
26	2336	Écrou de blocage	7
27	3228	Boulon à six pans	1
28	1689	Rondelle plate	11
29	3720	Carter d'engrenage supérieur	1
30	1670	Rondelle plate	1
31	3634	Rondelle Teflon <sup>MD</sup>	1
32	3707	Ensemble d'arbre et de pignon principal	1
33	3721	Carter d'engrenage inférieur	1
34	3351	Boulon à six pans	4
35	1683	Boulon à six pans	1
36	1119	Rondelle de blocage	5
37	1996	Boulon à six pans	4
38	3972	Goupille	1
39	3971	Collier E-Z Connect <sup>MC</sup>	1
40	3730-XT	Ensemble de tarière XT de 6 po	1
"	3731	Ensemble de tarière ordinaire de 8 po	1
"	3731-XT	Ensemble de tarière XT de 8 po	1
"	3732	Ensemble de tarière ordinaire de 9 po	1
"	3732-XT	Ensemble de tarière XT de 9 po	1
"	3733	Ensemble de tarière ordinaire de 10 po	1
"	3733-XT	Ensemble de tarière XT de 10 po	1
41	2355	Boulon à six pans	2
42	3536	Lame Ripper <sup>MC</sup> de 6 po	1
"	3538	Lame Ripper <sup>MC</sup> de 8 po	1
"	3539	Lame Ripper <sup>MC</sup> de 9 po	1
"	3540	Lame Ripper <sup>MC</sup> de 10 po	1
43	1866	Lanière de carter de lame	1
44	3301	Carter de lame pour tarière de 6 po - Jaune	1
"	2120	Carter de lame pour tarière de 8 po - Noir	1
"	2121	Carter de lame pour tarière de 9 po - Noir	1
"	2205	Carter de lame pour tarière de 10 po - Noir	1
"	4038	Carter de lame de 8 po Easy Snap <sup>MC</sup> - Jaune	1
"	4039	Carter de lame de 9 po Easy Snap <sup>MC</sup> - Jaune	1
"	4040	Carter de lame de 10 po Easy Snap <sup>MC</sup> - Jaune	1

Lames de rechange pour tarières Jiffy Stealth STX et PROII Jiffy seulement

3586-STX	Lame de rechange de 6 po pour Stealth STX	1
3588-STX	Lame de rechange de 7 po pour Stealth STX	1
3589-STX	Lame de rechange de 8 po pour Stealth STX	1
3590-STX	Lame de rechange de 10 po pour Stealth STX	1